

番号	訂正事項	年月日	訂正	審査
①	メッキ仕様追加のため	06.11.24	大野	西本
②	注記の追記と刻印の追加	10.05.17	大野	村井
③	寸法変更のため。	16.07.12	大野	馬場

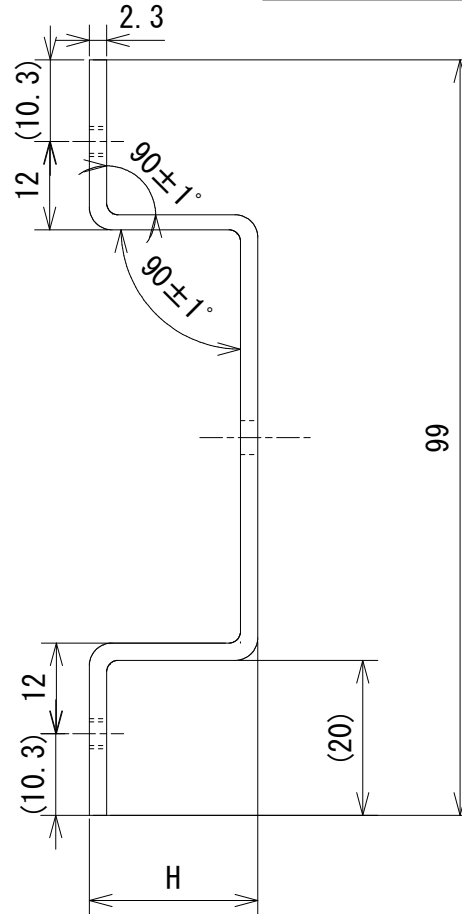

キリ穴詳細図  
(東洋技研製の止め金具の種類による。)

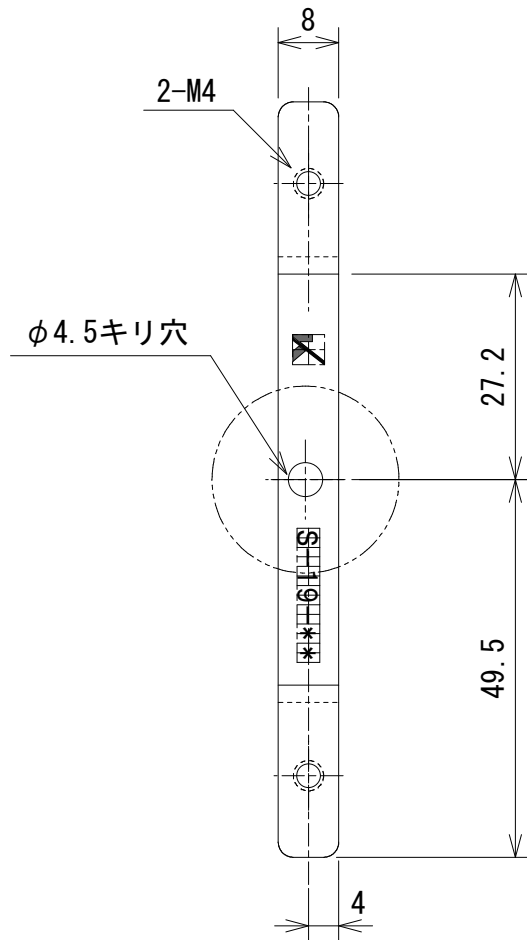
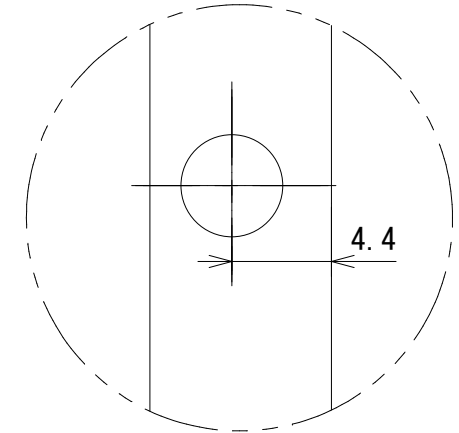

規格表

型番	H
S-19-20-3C	20
S-19-35-3C	35

注：指示無き場合の許容差はJIS B 0405の記号Cとする。

承認	検図	作図	尺度	品名；型番	図番		
亀田	馬場	大野	1/1	端子台カバー取付金具 S-19-□□ 3C	KR2-13190		
			三角法			表面処理 材質	三価クロメート SPCC t = 2.3 mm